

# Fiche technique

Caractéristiques du produit



## Marmite électrique indirecte 150 l

<b>Modèle</b>	<b>Code SAP</b>	00011718
BI 90/150 E	<b>Groupe d'articles</b>	Marmites



- Type d'appareil: Appareil électrique
- Type de chauffage de l'appareil: Indirect
- Régulation de la pression de la vapeur: Mécanique - la vanne dégage de la vapeur à haute pression
- Remplissage: Robinet mécanique
- Remplissage du duplicateur: Semi-automatique
- Vidange: Oui
- Diamètre de la vanne de vidange: 2"
- Volume de la cuve [L]: 150
- Volume utilisable [l]: 134

<b>Code SAP</b>	00011718	<b>Alimentation</b>	400 V / 3N - 50 Hz
<b>Largeur nette [mm]</b>	800	<b>Volume de la cuve [L]</b>	150
<b>Profondeur nette [mm]</b>	900	<b>Volume utilisable [l]</b>	134
<b>Hauteur nette [mm]</b>	900	<b>Type de chauffage de l'appareil</b>	Indirect
<b>Poids net [kg]</b>	150.00	<b>Régulation de la pression de la vapeur</b>	Mécanique - la vanne dégage de la vapeur à haute pression
<b>Puissance électrique [kW]</b>	21.000		

# Fiche technique

Dessin technique



## Marmite électrique indirecte 150 l

<b>Modèle</b>	<b>Code SAP</b>	00011718
BI 90/150 E	<b>Groupe d'articles</b>	Marmites

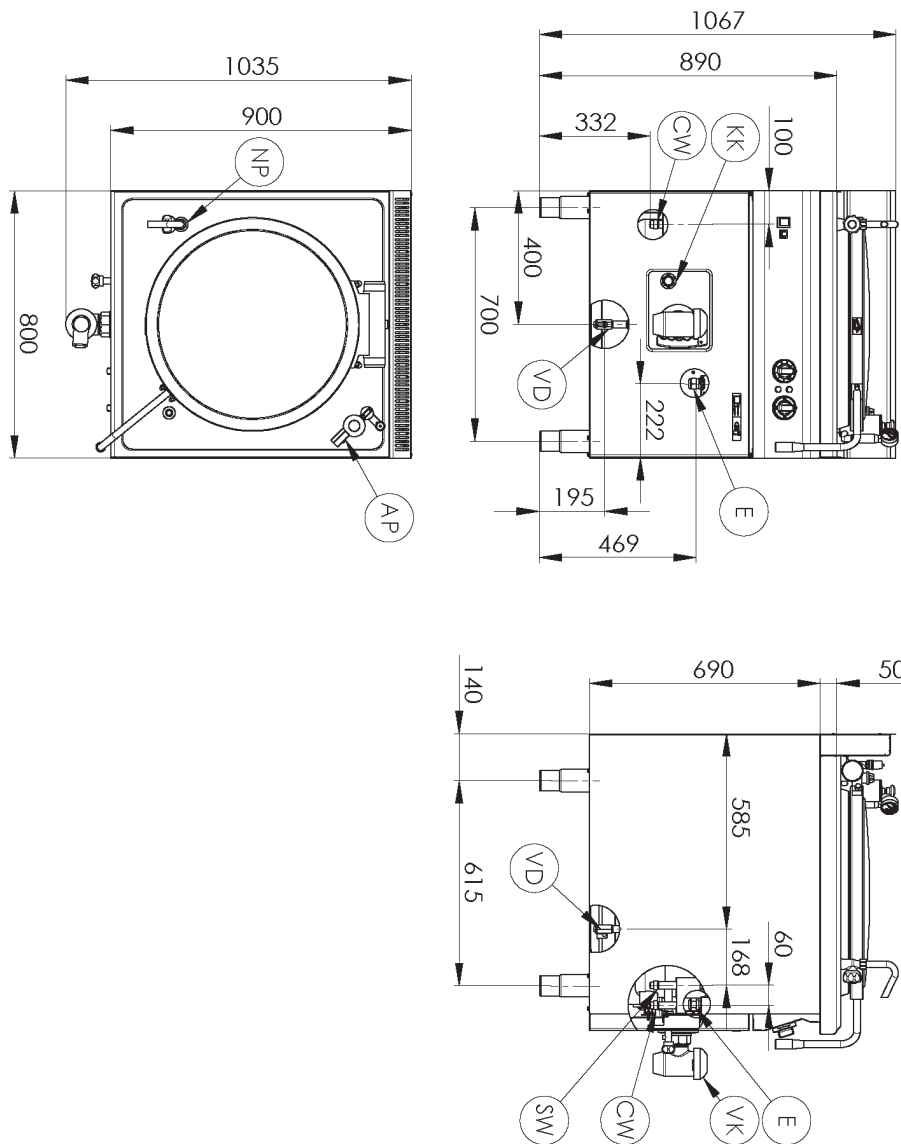

### Marmite électrique indirecte 150 l

<b>Modèle</b>	<b>Code SAP</b>	00011718
BI 90/150 E	<b>Groupe d'articles</b>	Marmites

# 1

#### Remplissage semi-automatique

- Système sans entretien
- Absence de sonde pouvant se calcifier
- Longue durée de vie
- Économies sur les interventions d'entretien
- Éviter les pertes causées par l'interruption du fonctionnement de l'équipement

# 2

#### Indice de protection IPX4 pour les commandes

- Système sans entretien
- Résistant aux éclaboussures
- Longue durée de vie
- Économies sur les interventions d'entretien
- Nettoyage facile de l'appareil

# 3

#### Poignée intelligente

- Protection contre les brûlures lors du soulèvement du couvercle
- Manipulation simple pour manipuler n'importe quelle hauteur
- Haute sécurité
- Moins de problèmes de santé causés par une mauvaise ergonomie

# 4

#### Fond du duplicateur aisi 316

- Longue durée de vie même dans des environnements salés agressifs
- Économies sur les interventions d'entretien
- Éviter les pertes causées par l'interruption du fonctionnement de l'équipement

# 5

#### Conception entièrement en acier inoxydable y compris le fond

- Le matériau ne rouille pas y compris le fond
- Résistance du matériau anti-usure AISI 34
- Longue durée de vie
- Économies sur les interventions d'entretien
- Nettoyage facile de l'appareil

# 6

#### Plaque gaufrée supérieure

- Empêche le liquide de s'écouler dans les commandes ou sur les pieds de l'opérateur
- Élimine les problèmes de défaillance possible
- Augmente le confort d'utilisation

# Fiche technique

## Paramètres techniques



### Marmite électrique indirecte 150 l

<b>Modèle</b>	<b>Code SAP</b>	00011718
BI 90/150 E	<b>Groupe d'articles</b>	Marmites

**1. Code SAP:**

00011718

**2. Largeur nette [mm]:**

800

**3. Profondeur nette [mm]:**

900

**4. Hauteur nette [mm]:**

900

**5. Poids net [kg]:**

150.00

**6. Largeur brute [mm]:**

970

**7. Profondeur brute [mm]:**

840

**8. Hauteur brute [mm]:**

1160

**9. Poids brut [kg]:**

173.00

**10. Type d'appareil:**

Appareil électrique

**11. Type de construction de l'appareil:**

Avec soubassement

**12. Puissance électrique [kW]:**

21.000

**13. Alimentation:**

400 V / 3N - 50 Hz

**14. Indice de protection d'enveloppe:**

IPX4

**15. Matériel:**

AISI 304 plaque supérieure, AISI 430 revêtement

**16. Indicateurs:**

Voyants de marche et de préchauffement du four

**17. Diamètre de la vanne de vidange:**

2"

**18. Type de plan de travail:**

Emboutie aux formes et angles arrondis - nettoyage d'entretien confortable

**19. Épaisseur de la plaque supérieure [mm]:**

1.50

**20. Type de chauffage de l'appareil:**

Indirect

**21. Volume de la cuve [L]:**

150

**22. Accès au service:**

De l'avant en retirant le panneau avant

**23. Thermostat de sécurité:**

Oui

**24. Pieds réglables:**

Oui

**25. Matériau du fond:**

AISI 316

**26. Volume utilisable [l]:**

134

**27. Remplissage:**

Robinet mécanique

**28. Remplissage du duplicateur:**

Semi-automatique

# Fiche technique

Paramètres techniques



## Marmite électrique indirecte 150 l

<b>Modèle</b>	<b>Code SAP</b>	00011718
BI 90/150 E	<b>Groupe d'articles</b>	Marmites

### 29. Régulation de la pression de la vapeur:

Mécanique - la vanne dégage de la vapeur à haute pression

### 32. Manomètre:

Oui

### 30. Type de vanne de vidange:

Conique

### 33. Remplissage - type d'eau:

Froid

### 31. Conduit de trop-plein:

Oui

### 34. Vidange:

Oui